

IMPORTANT INSTALLATION INSTRUCTIONS INSTRUCTIONS D'INSTALLATION IMPORTANTES IMPORTANTES INSTRUCCIONES DE INSTALACIÓN

Handset with Lever
41627 / 03 VP & BP

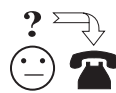

USA: 1-800-677-5625
CANADA: 1-800-501-9471
www.weiserlock.com

Note for product "Special Ordered" for doors of 2-1/4" (57mm) thickness: Before beginning, see reverse side for additional instructions for using thick door packets.
Remarque pour produit "commande spéciale" pour portes de 2-1/4" (57mm) d'épaisseur: Avant de commencer, voir la page au verso pour des instructions complémentaires sur l'utilisation d'ensembles pour porte épais.
Nota para producto "de Orden Especial" para puertas de 2-1/4" (57mm) de grosor: Antes de empezar, véa al reverso de ésta hoja para instrucciones adicionales para paquetes para puertas gruesas.

1 PREPARE LATCHES AND INSTALL. PRÉPAREZ LES VEROUS ET INSTALLEZ-LES. PREPÁRESE LOS PASADORES E INSTÁLELOS.

A Adjust the latches, as shown, if a 2-3/4" (70mm) backset is required.
Régler les verrous comme indiqué, si un écartement de 2-3/4" (70mm) est nécessaire.
Ajuste los pasadores, tal como se muestra, si se necesita una distancia al centro de 2-3/4" (70mm).

B Rotate front to extend.
Faire tourner l'avant pour sortir.
Rote el frente para la expansión.

C Pin
Goupille
Clavija
Move spring pin to the 2-3/4" (70mm) slot.
Déplacer la goupille-ressort à l'encoche de 2-3/4" (70mm).
Mueva la clavija del resorte hasta la ranura de 2-3/4" (70mm).

D Note, for a 1-1/2" (38mm) diameter hole, test if latch extends and retracts. Chisel out area if required.
Note, Vérifier si le verrou s'allonge et se rétracte dans le cas d'un trou de 1-1/2" (38mm) de diamètre. Ciseler la partie au besoin.
Nota, para un orificio de 1-1/2" (38mm) de diámetro haga una prueba si el pasador se extiende y se repliega. Cincele la zona si así lo requiere.

E To remove face plate:
Pour enlever le plat de visage:
Para quitar la placa de cara:
To install face plate:
Pour installer le plat de visage:
Para instalar la placa de cara:
To install collar:
Pour installer le collier:
Para instalar el collar:
Make sure that slant of latch bolt faces in the direction that the door closes.
Assurez-vous que le biseau du pêne est orienté du côté de la fermeture de la porte.
Asegúrese de colocar el chafión del pestillo del pasador en la dirección de cierre de la puerta.

2 PREPARE HANDLESET. PRÉPAREZ LE MONTAGE DE POIGNÉE. PREPARE EL ENSAMBLAJE DE LA MANILLA.

A Make sure the curve of half round spindle corresponds to the opening in the latch; if it does not, reverse the handing as follows: (1) Pull spindle away from mechanism, (2) rotate it 1/2" turn (180°) and release.

La courbe de la tige demi-ronde devrait correspondre à l'ouverture de votre verrou. Dans le cas contraire, inversez la main comme suit: (1) Sortez la tige du mécanisme, (2) tournez-la de 1/2 tour et relâchez.

La curva del eje semicircular debe de coincidir con la abertura del pasador, si no es así, cambie la dirección como sigue: (1) Jale el eje semicircular y (2) girelo media vuelta (180°) luego suéltelo.

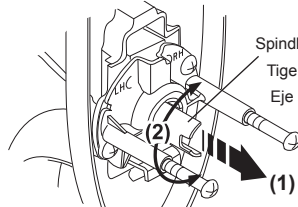

B For lever with hidden screws (4b) only: Install screws into stems of handset and extend screws out 7/8" (22mm). For 1-7/8" (48mm) to 2-1/4" (57mm) thick doors, extend the longer screws out at least 1-11/32" (34mm).

Pour levier avec les vis cachées (4b) seulement: Monter les vis dans les tiges de l'ensemble de poignée et en faisant sortir les vis de 7/8" (22 mm). Pour les portes d'une épaisseur de 1-7/8" (48mm) à 2-1/4" (57 mm), faire sortir les vis d'au moins 1-11/32" (34 mm).

Para la manija con los tornillos ocultos (4b) solamente: Instale los tornillos en los vástagos de la manija y deje que los tornillos sobresalgan 7/8" (22 mm). Para puertas gruesas de 1-7/8" (48mm) a 2-1/4" (57 mm), deje que los tornillos más largos sobresalgan por lo menos 1-11/32" (34 mm).

3 INSTALL HANDLESET. INSTALLEZ L'ENSEMBLE DE POIGNÉE. INSTALE EL ENSAMBLAJE DE LA MANILLA.

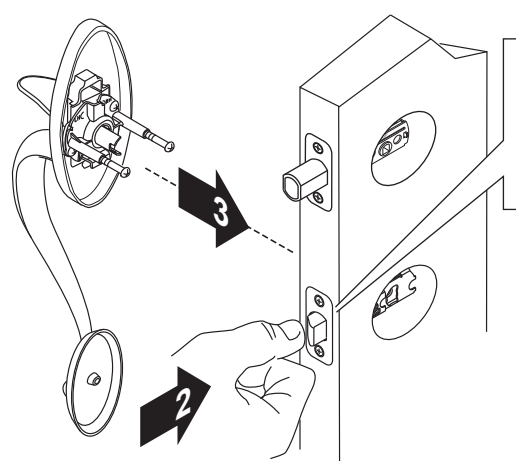

Push latch bolt to insert handset.
Appuyez sur le pêne pour insérer l'ensemble de poignée.
Empuje el pestillo para insertar el ensamblaje de la manilla.

4a INSTALL LEVER INSTALLEZ LEVIER INSTALE MANIJA

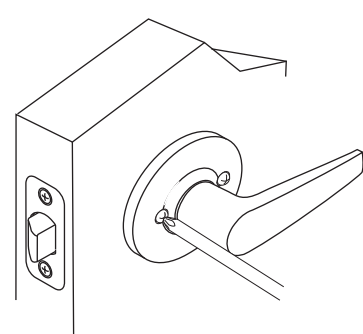

4b INSTALL LEVER WITH HIDDEN SCREWS INSTALLEZ LEVIER AVEC LES VIS CACHÉES INSTALE MANIJA CON LOS TORNILLOS OCULTADOS

A. Remove lever and cover from lever assembly. **B.** (1) Mount base, aligning spindles. (2) Rotate counterclockwise to receive screws. **C.** Once flush, (3) release to rotate clockwise and (4) tighten screws. **D.** (5) Install the cover. **E.** (6) Install appropriate lever and (7) tighten set screw.

A. Enlevez le levier et le couvercle de l'assemblée de levier. **B.** (1) Montez la base, en alignant des tiges. (2) Tournez dans le sens contraire des aiguilles d'une montre pour recevoir des vis. **C.** Une fois contre la porte, (3) dégagez à tourner dans le sens des aiguilles d'une montre et (4) serrez les vis. **D.** (5) Installez la couverture. **E.** (6) Installez le levier approprié et (7) serrez la vis de réglage.

A. Quite la manija y cúbrala de unidad de la manija. **B.** (1) Monte la base, alineando ejes. (2) Rote a la izquierda para recibir los tornillos. **B.** Una vez contra puerta, (3) lanzamiento a rotar a la derecha y (4) apriete los tornillos. **C.** (5) Instale la cubierta. **D.** (6) Instale la manija apropiada y (7) apriete el tornillo de presión.

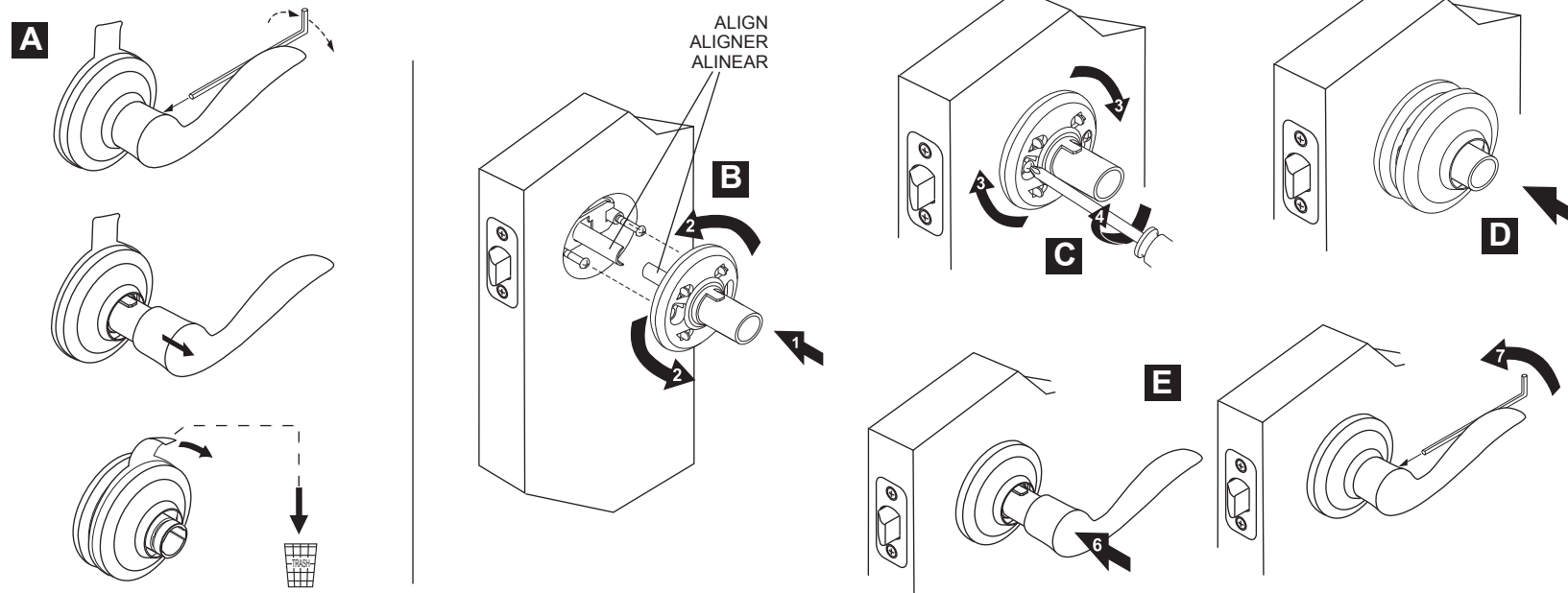

5 INSTALL BOTTOM SCREW. INSTALLEZ LA VIS INFÉRIEURE. INSTALE EL TORNILLO INFERIOR.

For models that fasten from the exterior.
Pour les modèles qui attachent de l'extérieur.
Para los modelos que sujetan del exterior.

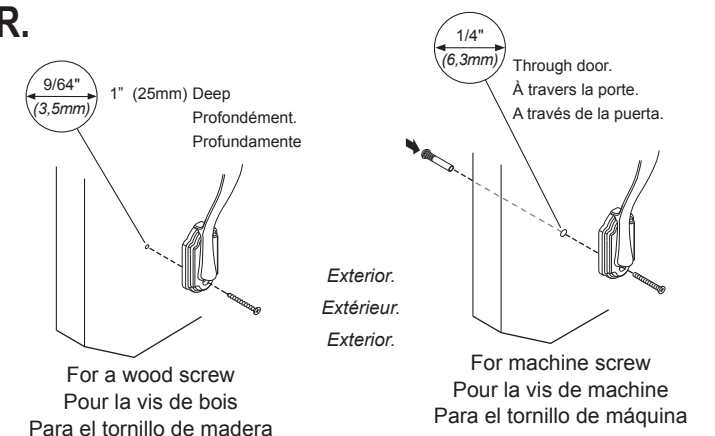

For models that fasten from the interior.
Pour les modèles qui attachent de l'intérieur.
Para los modelos que sujetan del interior.

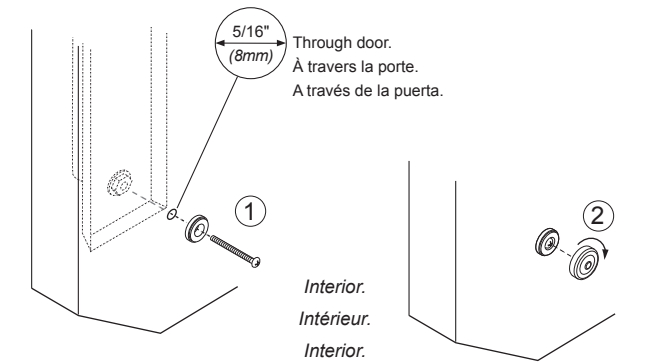

6 INSTALL EXTERIOR DEADBOLT INSTALLEZ L'EXTERIEUR DE PÊNE DORMANT. INSTALE EL EXTERIOR DE CERROJO.

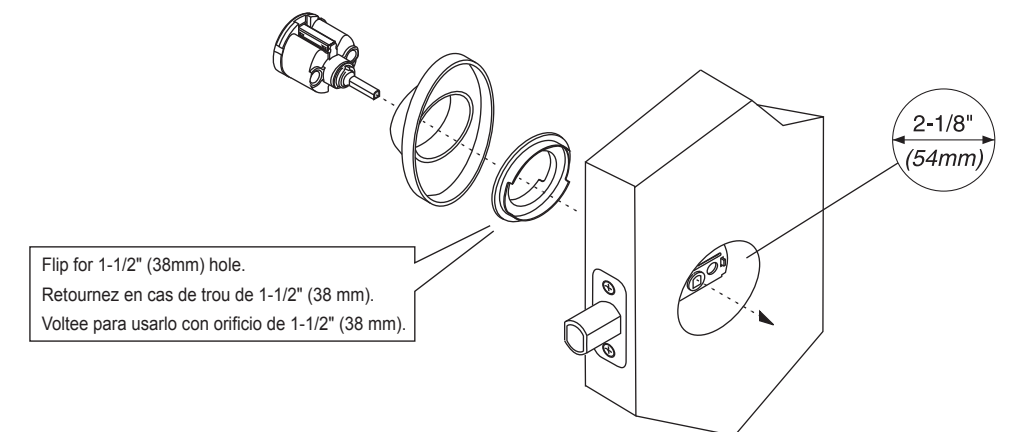

Flip for 1-1/2" (38mm) hole.
Retournez en cas de trou de 1-1/2" (38 mm).
Voltee para usarlo con orificio de 1-1/2" (38 mm).

7 INSTALL INTERIOR DEADBOLT. INSTALLEZ L'INTERIEUR DE PÊNE DORMANT. INSTALE EL INTERIOR DE CERROJO.

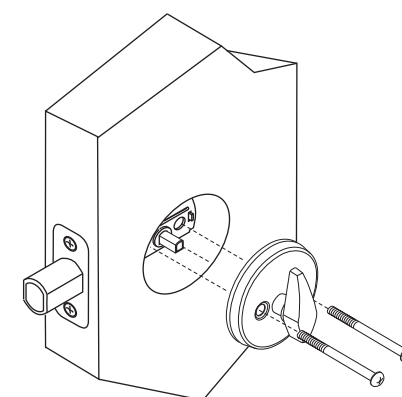

FOR SINGLE CYLINDER MODEL
POUR UN CILINDRE SIMPLE - MODÈLE
PARA EL SOLO CILINDRO - MODELO

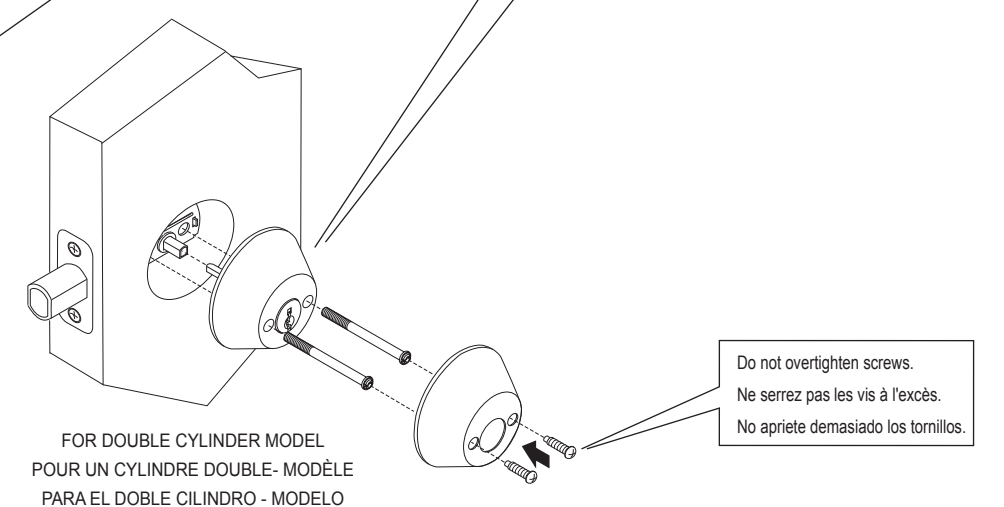

FOR DOUBLE CYLINDER MODEL
POUR UN CILINDRE DOUBLE - MODÈLE
PARA EL DOBLE CILINDRO - MODELO

IMPORTANT PRECAUTIONS FOR DOUBLE CYLINDER MODELS. ONCE INSTALLED: 1. Keep key in the interior lock (or within reach) for emergency exit when home is occupied. 2. Remove key when home is unoccupied.

PRÉCAUTIONS IMPORTANTES POUR LES MODÈLES À DOUBLE CILINDRE. UNE FOIS INSTALLÉS: 1. Laissez la clé dans la serrure intérieure (ou à portée de main) en cas de sortie d'urgence lorsque la maison est occupée. 2. Enlevez la clé lorsque la maison est inoccupée.

PRECAUCIONES IMPORTANTES PARA MODELOS DOBLE CILINDRO. DESPUES DE INSTALARSE: 1. Mantenga la llave en la parte interior de la cerradura (o al alcance de la mano) para salidas de emergencia cuando la casa esté ocupada. 2. Remeuva la llave cuando la casa esté desocupada.

Do not overtighten screws.
Ne serrez pas les vis à l'excès.
No apriete demasiado los tornillos.

8 INSTALL STRIKES. INSTALLEZ LES GÂCHES. INSTALE LOS RECIBIDORES.

OPTIONS
OPTIONS
OPCIONES

Position strike with the large holes towards door stop.
Positionner la gâche avec de grands trous vers l'arrêt de porte.

Coloque el recibidor con los agujeros grandes hacia la parada de puerta.

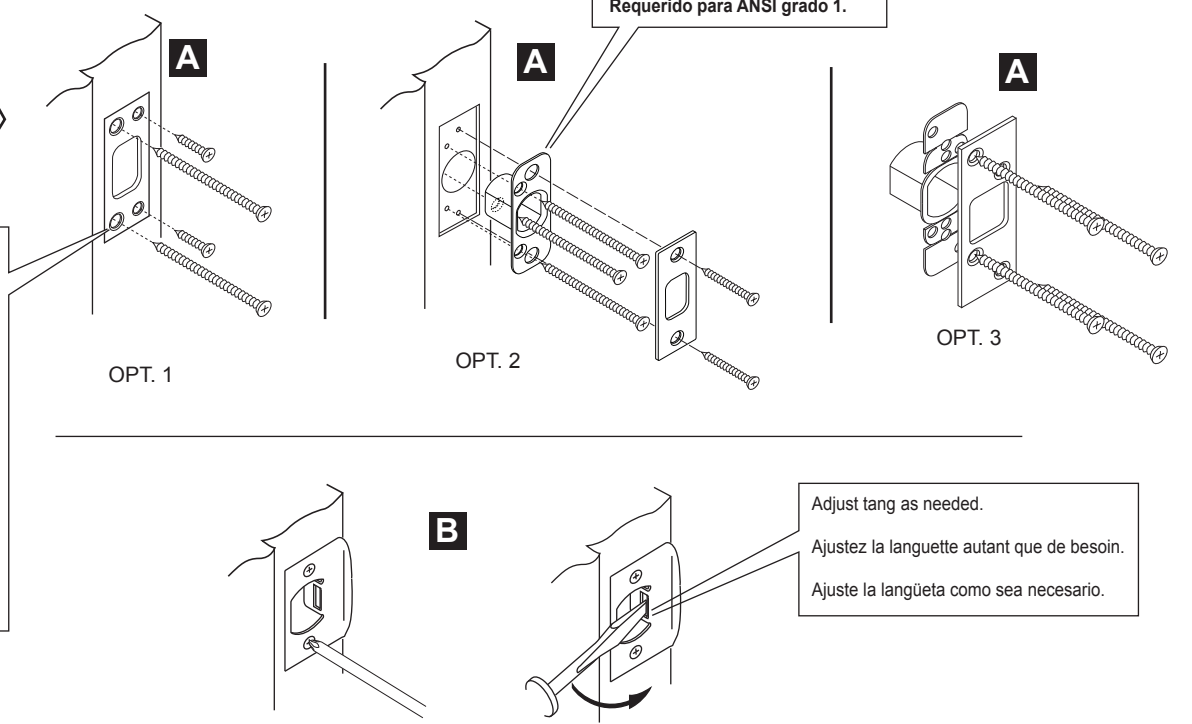

Required for ANSI grade 1.
Requis pour de catégorie 1 ANSI.
Requerido para ANSI grado 1.

Adjust tang as needed.
Ajustez la languette autant que de besoin.
Ajuste la langueta como sea necesario.

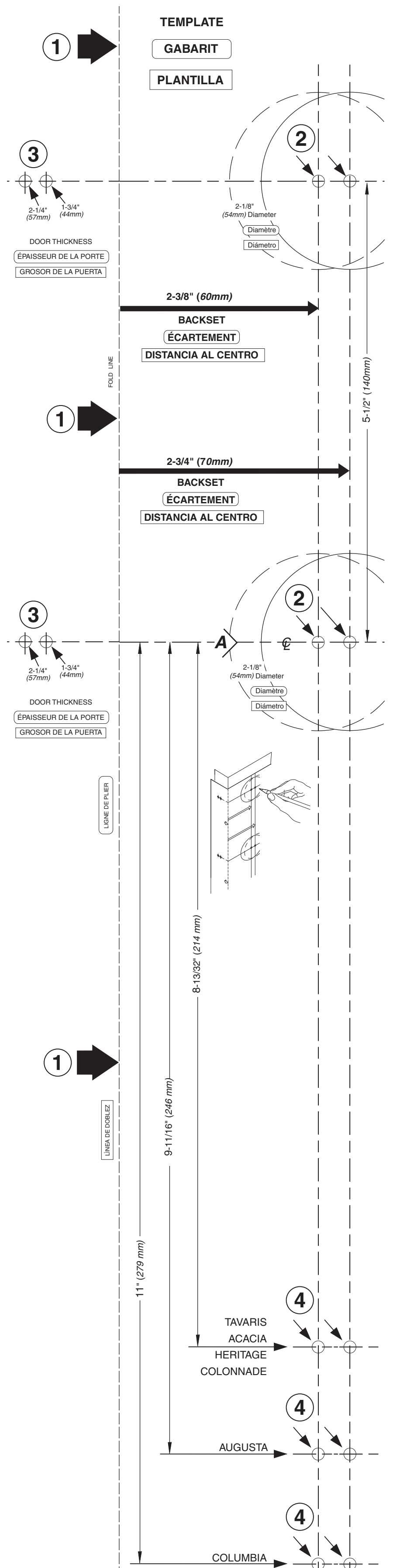

ENGLISH DRILLING INSTRUCTIONS.

Using template, mark drilling locations on door by following steps 1 — 4.

- Select the template that allows you to place the template on the EXTERIOR side of door. Fold template along fold line and place fold line along the edge of door with the centerline "A" approximately 38" (965mm) from floor.
- Mark appropriate centers for the 2-1/8" (54mm) diameter holes. Important, select desired backset before marking centers (see figure 1).
- Mark appropriate centers for 1" diameter holes in door edge.
- Mark appropriate screw hole center for bottom of handle. Once locations are marked, continue with steps a through k below.

a. Drill 1/8" (3mm) diameter pilot holes: Drill holes through at the 2-1/8" (54mm) center locations and 2" (51mm) deep at door edge locations. **b.** Drill the 2-1/8" diameter holes about half way through door, then finish drilling from other side to prevent splintering. **c.** Mark location for strike plate holes in door jamb by closing door and pressing a 2" (51mm) common nail from inside 2-1/8" (54mm) hole through pilot hole until nail makes indentation in door jamb. (See fig. 2). **d.** Drill 1" (25mm) diameter holes in door edge. **e.** Drill 1" diameter holes in door jamb, drill hole a minimum of 1" (25mm) deep for deadbolt strike and 5/8" (16mm) deep for handleset strike. **f.** Drill hole or pilot hole for bottom of handle: See step 5 on reverse side, for appropriate diameter and depth. **g.** Trace face of latches in door edge and chisel out areas 5/32" (4mm) deep. No chiseling is required for round face (drive in) latches. **h.** For wood jamb, center each strike over appropriate hole in jamb and trace outline. Note for product with strike box: for precise alignment, place strike box into top hole under strike plate before tracing outline. Chisel out area 5/64" (2mm) deep for deadbolt strike and 1/16" (1.6mm) deep for handleset strike. Note: If you are using strike boxes, adjust depths to allow strikes to install flush with jamb. **i.** Mark pilot holes for screws: Determine your strike options, see step 7, reverse side. For option 1, place deadbolt strike on jamb with large screw holes towards door stop and mark the screw hole centers. For option 2, insert strike box into top hole, mark all five screw hole centers and remove strike box. For option 3, and handleset strike, place strike on jamb and mark screw hole centers. Insert latches in door edge, mark screw hole centers and remove latches. **j.** Drill the pilot screw holes as follows: For screws 3/4" (19mm) in length, drill 3/32" (2mm) diameter pilot holes 1/2" (13mm) deep. For screws 1-1/2 (38mm) in length, drill 1/8" (3mm) diameter pilot holes, a minimum of 1-1/2" deep. For screws 3" (76mm) in length, drill 9/64" (3.6mm) diameter pilot holes, a minimum of 2-1/2" deep. **k.** Continue by following INSTALLATION INSTRUCTIONS on reverse side.

Figure 1.

Figure 2.

INSTRUCTION DE PERÇAGE EN FRANÇAIS

Avec le gabarit, marquer l'emplacement des trous sur la porte en suivant les étapes 1 — 4.

- Choisir le gabarit pouvant être placé sur le côté EXTÉRIEUR de la porte. Plier le gabarit le long de la ligne de pliage et placer la ligne de pliage le long du bord de la porte, avec l'axe "A" à environ 38" (965 mm) du sol.
- Marquer les centres des trous de 2-1/8" (54mm). Il est important de sélectionner l'écartement souhaité avant de marquer les centres (voir figure 1).
- Marquer les centres des trous de diamètre 1" (25mm) dans le bord de la porte.
- Marquer le centre du trou de vis approprié pour le bas de la poignée. Une fois les emplacement marqués, passer aux étapes a à k ci-dessous.

a. Percer des trous-pilotes de 1/8" (3mm): Percer des trous-pilotes en travers aux emplacements situés à 2-1/8" (54mm) du centre et de 2" (51mm) de profondeur aux emplacements du bord de la porte. **b.** Percer chaque trou de diamètre 2-1/8" (54mm) jusqu'au milieu de l'épaisseur de la porte environ, puis finir le perçage de l'autre côté pour éviter l'éclatement du bois. **c.** Marquer l'emplacement du trou de la gâche sur le chambranle de la porte en fermant la porte et en poussant un clou ordinaire de 2" (51mm) de l'intérieur du trou de 2-1/8" (54mm) à travers le trou-pilote jusqu'à ce que le clou fasse une marque sur le chambranle de la porte. (Voir fig. 2). **d.** Percer les trous de 1" (25mm) de diamètre dans le bord de la porte. **e.** Percer les trous de 1" (25mm) de diamètre dans le chambranle de la porte sur une profondeur minimale de 1" (25mm) pour la gâche de pêne dormant et de 5/8" (16mm) pour la gâche de serrure. **f.** Percer le trou ou trou-pilote pour le bas de la poignée: Voir l'étape 5 du verso, pour le diamètre et la profondeur appropriés. **g.** Tracer la têtère des verrous dans le bord de la porte et découper les surfaces avec un ciseau à bois sur une profondeur de 5/32" (4 mm). Il n'est pas nécessaire de faire de découpe pour les verrous à têtère ronde (à enfoncer). **h.** Pour les chambranles en bois, centrer chaque gâche au-dessus du trou approprié dans le chambranle, tracer l'emplacement. Remarque pour le produit avec la boîte de gâche: pour un alignement précis, placer le boîtier de gâche dans le trou supérieur, sous la plaque de gâche avant de tracer le contour. Mortaiser 5/64" (2mm) de profondeur pour gâche supérieur et 1/16" (1,6mm) de profondeur pour gâche inférieur. Note: Si vous utilisez des boîtiers de gâche, réglez les profondeurs pour que les gâches sont de niveau avec le chambranle. **i.** Marquer les trous pilotes pour des vis: Déterminez vos options de gâche, voyez l'étape 7, verso. Pour l'option 1, Positionner la gâche supérieur avec de grands trous vers l'arrêt de porte et marquez les centres des trous de vis. Pour l'option 2, Insérer le boîtier de gâche dans le trou supérieur, marquez les centres de tous les cinq (5) trous de vis sur le chambranle et retirer le boîtier de gâche. Pour l'option 3, et le gâche de la poignée, placer la gâche sur le chambranle et marquez les centres de trous de vis. Insérer les verrous dans le bord de la porte, marquer les centres des trous de vis et retirer les verrous. **j.** (Voir au dos les tailles et emplacements de vis.) Percer les trous pilotes comme suit: Pour les vis de 3/4" (19mm) de long, percer les trous pilotes de diamètre 3/32" (2mm) et d'une profondeur de 1/2" (13mm). Pour les vis de 1-1/2" (38mm) de long, percer les trous pilotes de diamètre 1/8" (3mm) et d'une profondeur de 1-1/2" (38mm). Pour les vis de 3" (76mm) de long, percer les trous pilotes de diamètre 9/64" (3,6mm) et d'une profondeur minimale de 2-1/2" (63,5mm). **k.** Continuez ensuite aux INSTRUCTIONS D'INSTALLATION au verso.

Figure 1.

Figure 2.

INSTRUCCIONES DE PERFORACIÓN EN ESPAÑOL

Usando la plantilla, marque los lugares de perforación en la puerta siguiendo los pasos del 1 al 4.

- Seleccione la plantilla que le permita colocarla del lado EXTERIOR de la puerta. Doble la plantilla a lo largo del doblez y coloque el doblez a lo largo del borde de la puerta con la línea central "A" a unas 38" (965mm) del suelo.
- Marque los centros apropiados para los orificios de 2-1/8" (54mm) de diámetro. IMPORTANTE, seleccione la distancia al centro deseada antes de marcar los centros (ver figura 1).
- Marque los centros apropiados para los orificios de 1" (25mm) de diámetro en el borde de la puerta.
- Marque apropiadamente el centro del orificio para el tornillo de la parte inferior de la manilla. Después de haber marcado el centro de los orificios, continúe con los pasos de a a k mostrados abajo.

a. Perfore orificios guía de 1/8" (3mm) de diámetro, a través de la puerta en el centro de los orificios de 2-1/8" (54mm) de diámetro y en el borde de la puerta a una profundidad de 2" (51mm). **b.** Perfore los orificios de 2-1/8" (54mm) de diámetro hasta la mitad de la puerta, luego termine de perforarlos por el otro lado para evitar astilladuras. **c.** Marque la posición de los orificios de los recibidores en el marco de la puerta, cerrando la puerta e insertando un clavo común de 2" (51mm), desde la parte interior del orificio de 2-1/8" (54mm) a través del orificio guía hasta que el clavo haga una marca en el marco de la puerta. (Ver fig. 2). **d.** Perfore orificios de 1" (25mm) de diámetro en el borde de la puerta. **e.** Perfore orificios de 1" (25mm) de diámetro en el marco de la puerta a una profundidad mínima de 1" (25mm) para recibidor de cerrojo y a una profundidad de 5/8" (16mm) para recibidor de manilla. **f.** Perfore el orificio o orificio guía para la parte inferior de la manilla: Vea el paso 5 en el otro lado, para el diámetro y la profundidad apropiados. **g.** Trace el contorno de las placas de los pasadores sobre el borde de la puerta y rebaje las áreas a una profundidad de 5/32" (4mm). No es necesario rebajar el borde para pasadores redondos (de inserción). **h.** Para marcos de madera, centre cada recibidor sobre el orificio correspondiente del marco, trace el contorno y rebaje áreas de 1/16" (1,6 mm) de profundidad para el recibidor inferior y 5/64" (2 mm) de profundidad para el recibidor superior. Si las cajas de los recibidores han sido ordenadas, ajuste la profundidad. **i.** Marque los agujeros de la guía para los tornillos: Determine sus opciones del recibidor, vea el paso 7, dorso. Para la opción 1, coloque el recibidor superior con los agujeros grandes hacia la parada de puerta y marque los centros de los agujeros del tornillo. Para la opción 2, inserte la caja del recibidor en el orificio superior, marque los centros de los orificio de los cinco tornillos en el marco y extraiga la caja de recibidor. Para la opción 3 y recibidor de manilla, coloque el recibidor sobre el marco y marque los centros de los orificios de los tornillos. Inserte los pasadores en el borde de la puerta, marque los centros de los orificios para los tornillos y extraiga los pasadores. **j.** Taladre los orificios para los tornillos de la siguiente forma: Para los tornillos de 19 mm (3/4") de largo, taladre guías para los orificios de 2mm (3/32") de diámetro, de 13mm (1/2") de profundidad. Para los tornillos de 38 mm (1-1/2") de largo, taladre guías para los orificios de 3mm (1/8") de diámetro, de 38 mm (1-1/2") de profundidad. Para los tornillos de 76mm (3") de largo, taladre guías para los orificios de 3,6mm (9/64") de diámetro, de 63,5mm (2-1/2") de profundidad. **k.** Prosiga con los pasos de las instrucciones de instalación al reverso.

Figure 1.

Figure 2.

Additional Instructions for 2-1/4" (57mm) door thickness ONLY.

Due to packaging, you may have extra parts. For 2-1/4" door thickness ONLY, and if you have the (special order) thick door packets, proceed with the appropriate steps. On exterior cylinder, 1) remove key, 2) remove clip, 3) remove shorter torque blade, 4) replace with longer torque blade, 5) replace clip. For interior cylinder, 6) remove key, 7) remove clip, 8) remove shorter torque blade, 9) replace with longer torque blade, 10) replace clip. Use the longer screws (supplied) in steps 2, 5 & 7 of installation instructions.

Exterior Cylinder
Cylindre Extérieur
Cilindro Exterior

Interior Cylinder
(On double cylinder models only).
Cylindre Intérieur
(Sur les modèles à double cylindre seulement).
Cilindro Interior
(Sólomente en modelos de doble cilindro).

Instructions complémentaires pour les portes de 2-1/4" (57mm) d'épaisseur SEULEMENT. À cause de l'emballage, vous pouvez avoir des pièces en surplus. Pour les portes de 2-1/4" (57mm) d'épaisseur SEULEMENT, et si on a des ensembles pour porte épaisse (commande spéciale), suivre les étapes appropriées. Sur le cylindre extérieur, 1) retirer la clé, 2) retirer le clip, 3) retirer la lame de torsion plus courte, 4) remplacer par la lame de torsion plus longue, 5) remettre le clip en place. Pour le cylindre intérieur, 6) retirer la clé, 7) retirer le clip, 8) retirer la lame de torsion plus courte, 9) remplacer par la lame de torsion plus longue, 10) remettre le clip en place. Utiliser les vis longues (fournies) à les étapes 2, 5 et 7 de instructions d'installation au verso.

Instrucciones adicionales para puertas de 2-1/4" (57mm) de grosor SOLAMENTE. Debido al empaquetado, es posible que reciba partes extras. Para puertas de 2-1/4" (57mm) de grosor y si usted tiene los paquetes (de orden especial) para puertas gruesas, proceda con los pasos apropiados. Debido al empaquetado, es posible que reciba partes extras. En el cilindro exterior, 1) remuévala la llave, 2) remuévala el seguro, 3) remuévala el eje central corto, 4) reemplazelo con el eje central largo, 5) reposicione el seguro. En el cilindro interior, 6) remuévala la llave, 7) remuévala el seguro, 8) remuévala el eje central corto, 9) reemplazelo con el eje central largo, 10) reposicione el seguro. Use los tornillos más largos (provistos) en los pasos 2, 5 y 7 de las instrucciones de instalación al reverso.

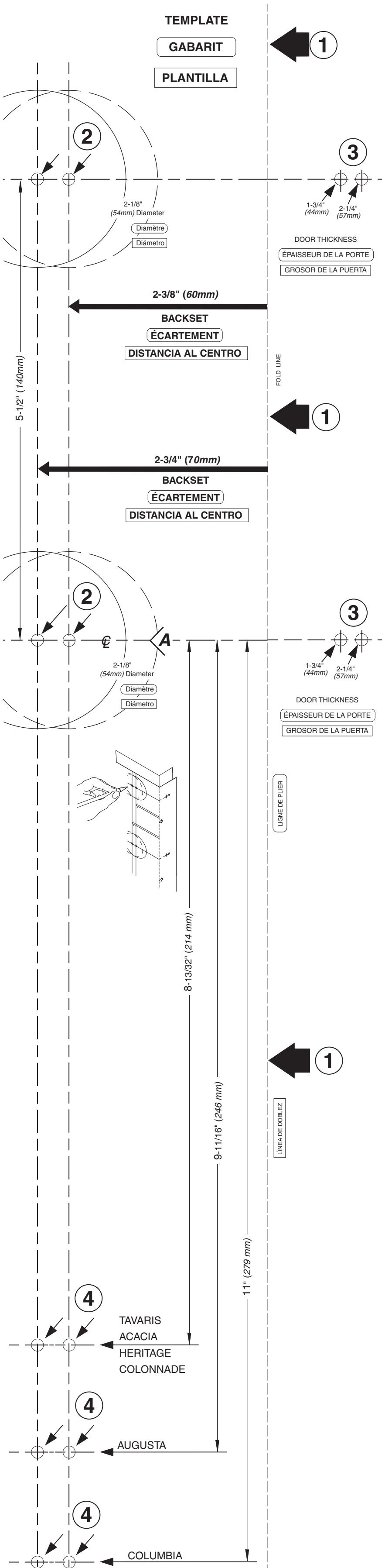

WARNING: This Manufacturer advises that no lock can provide complete security by itself. This lock may be defeated by forcible or technical means, or evaded by entry elsewhere on the property. No lock can substitute for caution, awareness of your environment, and common sense. Builder's hardware is available in multiple performance grades to suit the application. In order to enhance security and reduce risk, you should consult a qualified locksmith or other security professional.

AVERTISSEMENT: Le fabricant tient à vous aviser qu'aucun verrou ne peut à lui seul offrir une sécurité complète. Ce verrou peut être mis hors d'état par la force ou des moyens techniques ou être évité par l'utilisation d'une autre entrée sur la propriété. Aucun verrou ne peut remplacer la surveillance de votre environnement et le bon sens. La qualification pour le constructeur est offerte selon différents grades de performance pour différentes applications. Afin d'augmenter la sécurité et de réduire le risque, vous devez consulter un serrurier qualifié ou un autre professionnel de la sécurité.

ADVERTENCIA: Este Fabricante hace saber que no hay cerrojos que puedan proporcionar completa seguridad por sí mismos. Puede hacerse que falle este cerrojo forzándolo o utilizando medios técnicos, o puede evadirse entrando por otra parte de la propiedad. No hay cerrojos que puedan hacer de sustitutos para la precaución, el estar al tanto del entorno, y el sentido común. Pueden obtenerse piezas de ferretería de constructor con diversos grados de rendimiento para ajustarse a la aplicación. Para realizar la seguridad y reducir los riesgos, debe consultar con un cerrajero capacitado u otro profesional de seguridad.

For assistance or warranty information:
Call 1-800-677-5625 USA,
1-800-501-9471 CANADA
or visit www.weiserlock.com

Pour de l'aide ou des informations sur la garantie, veuillez appeler le
1-800-677-5625 USA,
1-800-501-9471 CANADA
ou visiter www.weiserlock.com

Si desea ayuda o información sobre la garantía, llame al
1-800-677-5625 USA
1-800-501-9471 CANADA
o visite www.weiserlock.com