

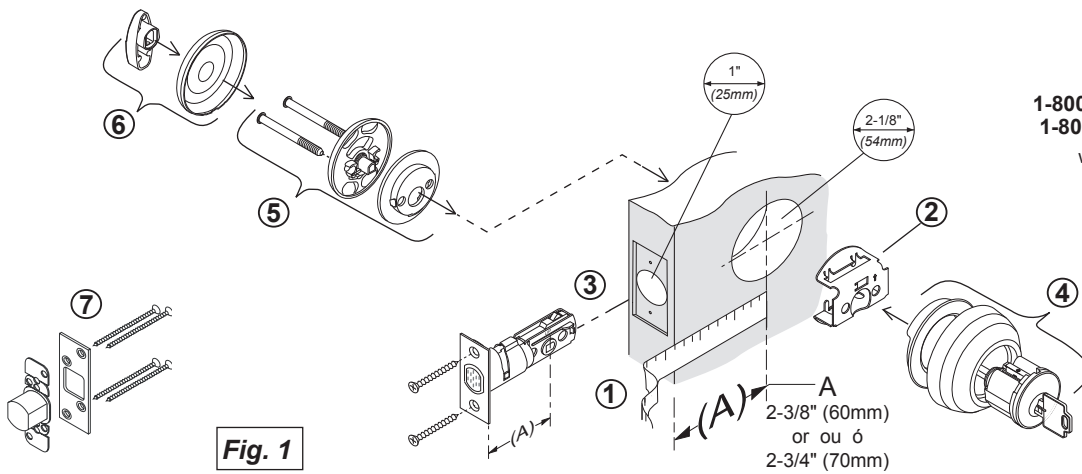

1-800-501-9471 CANADA  
1-800-677-LOCK U.S.A.  
www.weiserlock.com



**Fig. 1**

Drilling instructions on reverse side.		Instructions de perçage au verso.	Instrucciones de perforación al reverso.
<p><b>1</b> Measure backset (A), 2-3/8" (60mm) or 2-3/4" (70mm). See (fig. 1) above. If a 2-3/4" (70mm) is required, adjust latch as shown.</p>		<p><b>1</b> Mesure pour un écartement (A) de 2-3/8" (60 mm) ou de 2-3/4" (70 mm). Voir (fig. 1) ci-dessus. Si un écartement de 2-3/4" (70 mm) est requis, régler le verrou comme il est indiqué.</p>	<p><b>1</b> Mida una distancia al centro (A) de 2-3/8" (60 mm) o 2-3/4" (70 mm). Ver (fig. 1) arriba. Si se requiere una distancia de 2-3/4" (70 mm), ajuste el pasador según se ilustra.</p>
<p><b>2</b> Place the shield (B) inside the 2-18" hole.</p>		<p><b>2</b> Placez le bouclier (B) à l'intérieur du trou de 2-1/8" (54mm).</p>	<p><b>2</b> Coloque el escudo (B) dentro del orificio de 2-1/8" (54mm).</p>
<p><b>3</b> Install the latch making sure that it sits inside the shield.</p>		<p><b>3</b> Installer le verrou, de sorte que le verrou soit à l'intérieur du bouclier.</p>	<p><b>3</b> Instale el pestillo, de modo que el pestillo este dentro el escudo.</p>
<p><b>4</b> Install exterior cylinder assembly (C), inserting torque blade (D) into crank of latch.</p> <p>(For 2-1/4" (57mm) thick door preparation see step 8.) If parts are required, call retailer, importer or toll free telephone number.</p>		<p><b>4</b> Installer l'assemblage du cylindre extérieur (C), insérant la lame de torsion (D) dans la manivelle du verrou.</p> <p>(Pour la préparation d'une porte de 2-1/4" (57mm) d'épaisseur, voir l'étape 8.) Si des pièces sont requises, communiquer avec le détaillant, l'importateur ou composer le numéro de téléphone sans frais.</p>	<p><b>4</b> Instale la unidad del cilindro exterior (C), insertando la hoja de torsión (D) en la manivela del pestillo.</p> <p>(Para la preparación de una puerta con un espesor de 2-1/4" (57mm) consulte el paso 8). Si necesita repuestos, llame a su representante de ventas, importador o al número de teléfono de marcado gratis.</p>
<p><b>5</b> 1. Remove plug from interior assembly, (2) pull turnpiece (E) off, (3) pull paper tab to remove cover (F).</p> <p>Install turnpiece assembly (G) with large black screws, engaging exterior cylinder.</p>		<p><b>5</b> 1. Enlever le tampon de l'assemblage intérieur (2) Tirer sur la tige (E) (3) enlever l'étiquette de papier pour enlever le couvert (F).</p> <p>Installer l'assemblage de la tige (G) avec de grosses vis noires, en enclenchant le cylindre extérieur.</p>	<p><b>5</b> 1. Remueva el tapon del ensamblaje interior, (2) jale la mariposa (E), (3) jale la lengüeta de papel para remover la roseta (F).</p> <p>Instale la unidad de la mariposa (G) con los tornillos grandes de color negro, trabando el cilindro exterior.</p>
<p><b>6</b> Install cover (F) and turnpiece (E), securing turnpiece with set screw provided.</p>		<p><b>6</b> Installé le couvert (F) et la tige (E) ensuite sécurisé la tige à l'aide de la vis d'attache.</p>	<p><b>6</b> Instale la roseta (F) y mariposa (E), asegure la mariposa con el tornillo fijador provisto.</p>
<p><b>7</b> Install strike plate (H) and optional strike box (I). Screws require pilot holes. See reverse side, step 8 for information.</p>		<p><b>7</b> Installer la gâche (H) et optionnelle boîte de gâche (I). Les vis requièrent des trous-pilotes. Voir l'étape 8, au verso, pour des renseignements.</p>	<p><b>7</b> Instale la placa (H) del recibidor y opcional caja de recibidor (I). Los tornillos necesitan orificios guía. Consulte al dorso, el paso 8 para obtener información.</p>

**8** Preparation for "special order" 1-7/8" (48mm) to 2-1/4" (57mm) thick door. Follow steps 1 to 5.

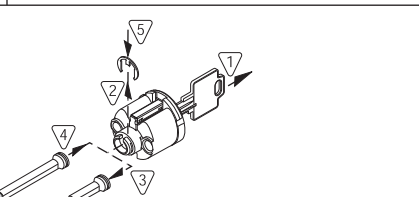

**8** Préparation d'une «commande spéciale» pour une porte de 1-7/8" (48 mm) à 2-1/4" (57 mm) d'épaisseur : suivre les étapes 1 à 5.

**8** Preparación para "pedidos especiales", para puertas con un espesor de 1-7/8" (48 mm) a 2-1/4" (57 mm) : Siga los pasos 1 al 5.

SINGLE-CYLINDER  
DEADBOLT UL  
28723 / 02 BP

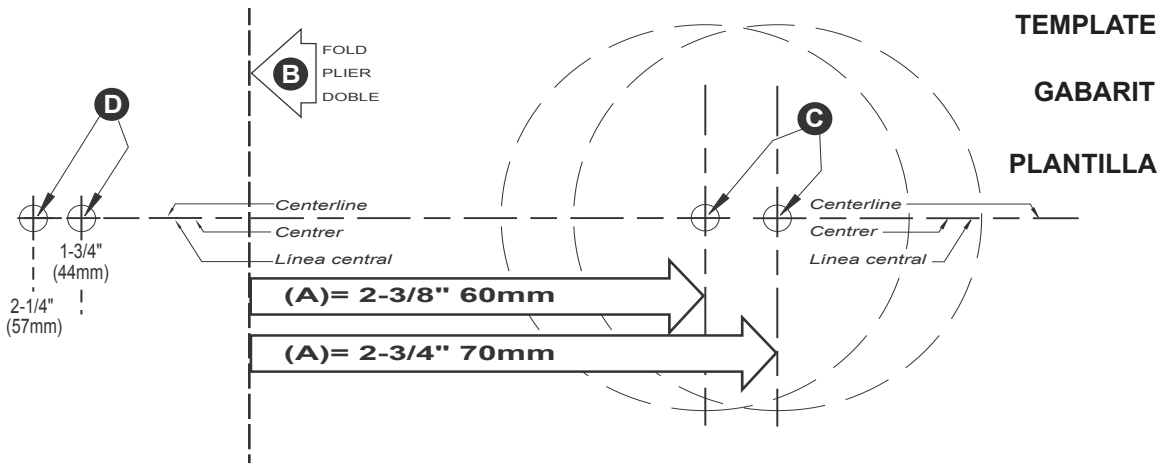

**TEMPLATE**  
**GABARIT**  
**PLANTILLA**

This product is covered by one or more of the following patents or patents pending: 5122883, 5151810, 5259351, 5540070, 5570192, 5662365, 5761937, 5810402, 5816626, 5857365, 6008746, 6128933, 6151934, 6398465, 6401932, 6412319, 6443504, 6532626, 6538812, 6569727, 6598440, 6662606, 6695395, 6792340, 6745602, 6820519, 6860131, 6860529, 6904818, 7040988, 7114357, 711701, 7152891, 7156432, 7162901, 7213429, 7234331, 7308811, RE38683, D340111, D347564, D348602, D348621, D352888, D361486, D361489, D361706, D36392, D373063, D373233, D400777, D407292, D431445, D435423, D436933, D438389, D454049, D468839, D461700, D463968, D464665, D464877, D468980, D468936, D472784, D473780, D514821, D524630, D525512, D525616, D540140, D540147, D541621, D542115, D545169, D547630

NEW DOOR DRILLING	1.	PERÇAGE D'UNE PORTE NEUVE	PERFORACIÓN PARA PUERTAS NUEVAS.
<p><b>1.</b> Standard backsets (A) are 2-3/8" (60mm) or 2-3/4" (70mm). For adjustable latch, same backset as existing lock is recommended. <b>B.</b> Place fold of template on door edge with centerline 5-1/2" (140mm) above centerline of lockset. <b>C.</b> Mark center of door face hole using desired backset (A) location. <b>D.</b> Mark appropriate center of door edge.</p> <p><b>2.</b> Where marked drill 1/8" (3mm) diameter pilot holes. Drill pilot hole in door edge 2" (51mm) deep.</p>	<p>ECARTEMENT DISTANCIA AL CENTRO</p> <p><b>2.</b> 1/8" (3mm)</p> <p>5-1/2" (140mm)</p>	<p><b>1.</b> L'écartement de référence (A) est de 2-3/8" (60 mm) ou de 2-3/4" (70 mm). Pour le verrou réglable, le même écartement que celui de la serrure existante est recommandé. <b>B.</b> Placer le pliage du gabarit sur le champ de la porte, le centre à 5-1/2" (140 mm) au-dessus de la ligne centrale de la serrure complète. <b>C.</b> Marquer le centre du trou de la façade de la porte selon l'écartement (A) désiré. <b>D.</b> Marquer le centre approprié du champ de la porte.</p> <p><b>2.</b> Percer des trous-pilotes de 1/8" (3 mm) de diamètre aux endroits marqués. Percer des trous-pilotes de 2" (51 mm) de profondeur dans le champ de la porte.</p>	<p><b>1.</b> Las distancias estándar al centro (A) son de 2-3/8" (60 mm) o de 2-3/4" (70 mm). Para un pasador graduable, se recomienda la misma distancia al centro que tenga la cerradura existente. <b>B.</b> Coloque el doblez de la plantilla sobre el borde de la puerta, con la línea central de 5-1/2" (140 mm) por encima de la línea central del juego de cerradura. <b>C.</b> Marque el centro del orificio del frente de la puerta usando la ubicación deseada para la distancia al centro (A). <b>D.</b> Marque el centro correspondiente del borde de la puerta.</p> <p><b>2.</b> En donde se ha marcado, perforo los orificios guía de 1/8" (3 mm) de diámetro. Perfore a través de la puerta sobre la cara de la puerta y a 2" (51 mm) de profundidad en el borde de la puerta.</p>
<p><b>3.</b> Drill a 2-1/8" (54mm) diameter hole about halfway through door, then finish drilling from the other side to prevent splintering.</p> <p><b>4.</b> To mark strike plate hole location, close door and press a 2" (51mm) common nail from inside 2-1/8" (54mm) hole through pilot hole until nail makes indentation in door jamb (E).</p>	<p><b>3.</b> 2-1/8" (54mm)</p> <p><b>4.</b> (E)</p>	<p><b>3.</b> Percer le trou de 2-1/8" (54mm) jusqu'au milieu de la porte environ, puis finir de percer à partir de l'autre côté afin d'éviter l'éclatement du bois.</p> <p><b>4.</b> Pour marquer la position du trou de la gâche, fermer la porte et appuyer sur un clou ordinaire de 2" (51 mm), à l'intérieur du trou de 2-1/8" (54 mm), à travers le trou-pilote jusqu'à ce que le clou fasse une marque sur le chambranle de la porte (E).</p>	<p><b>3.</b> Perfore un orificio de 2-1/8" (54mm) aproximadamente hasta la mitad de la puerta, después termine de perforar desde el otro lado para evitar que se astille.</p> <p><b>4.</b> Para marcar la ubicación del orificio de la placa del recibidor, cierre la puerta y presione un clavo común de 2" (51 mm), desde el orificio interior de 2-1/8" (54 mm), a través del orificio guía, hasta que el clavo haga una hendidura en el marco de la puerta (E).</p>
<p><b>5.</b> Drill 1" (25mm) diameter hole in door edge. Drill hole 2" (51mm) deep.</p> <p><b>6.</b> Drill 1" (25mm) diameter hole in door jamb (E) 1" (25mm) deep.</p>	<p><b>5.</b> 1" (25mm)</p> <p><b>6.</b> (E)</p>	<p><b>5.</b> Percer un trou de 1" (25 mm) de diamètre et de 2" (51mm) de profondeur dans le champ de la porte.</p> <p><b>6.</b> Percer un trou de 1" (25 mm) de diamètre dans le chambranle (E) de la porte. Percer le trou à 1" (25 mm) de profondeur.</p>	<p><b>5.</b> Perfore un orificio de 1" (25 mm) de diámetro en el borde de la puerta, de 2" (51 mm) de profundidad.</p> <p><b>6.</b> Perfore un orificio de 1" (25 mm) de diámetro en el marco (E) de la puerta de 1" (25 mm) de profundidad.</p>
<p><b>7.</b> Trace face plate (F) of latch in door edge and chisel out area 5/32" (4mm) deep. No chiseling required for a drive in latch. Mark screw hole centers and drill 1/8" (3mm) diameter pilot holes same length as screws.</p> <p><b>8.</b> Trace strike on jamb (E) and chisel out area 5/64" (2mm) deep. Mark screw hole centers and drill four 9/64" (3,6mm) diameter pilot holes same length as screws.</p>	<p><b>7.</b> (F)</p> <p><b>8.</b> (E)</p>	<p><b>7.</b> Tracer le contour de la plaque (F) avant du verrou sur le champ de la porte et ciseler un espace de 5/32" (4 mm) de profondeur. Aucun ciselage n'est requis pour un verrou à enfoncement. Marquer les centres des trous de vis et percer des trous-pilotes de 1/8" (3 mm) de diamètre de la même profondeur que la longueur des vis.</p> <p><b>8.</b> Tracer le contour de la gâche (E) sur le chambranle et ciseler un espace de 5/64" (2 mm) de profondeur. Percer des trous-pilotes de 9/64" (3,6 mm) de diamètre de la même profondeur que la longueur des vis.</p>	<p><b>7.</b> Trace la placa frontal (F) del pasador en el borde de la puerta y cincel una zona de 5/32" (4 mm) de profundidad. No se requiere cincelado para pasadores de hincar. Marque los centros de los orificios para tornillos y perfore orificios guía de 1/8" (3 mm) de diámetro, del mismo largo que los tornillos.</p> <p><b>8.</b> Trace el recibidor en el marco (E) y cincel una zona de 5/64" (2 mm) de profundidad. Perfore orificios guía de 9/64" (3,6 mm) de diámetro, del mismo largo que los tornillos.</p>

**WARNING:** This Manufacturer advises that no lock can provide complete security by itself. This lock may be defeated by forcible or technical means, or evaded by entry elsewhere on the property. No lock can substitute for caution, awareness of your environment, and common sense. Builder's hardware is available in multiple performance grades to suit the application. In order to enhance security and reduce risk, you should consult a qualified locksmith or other security professional.

**AVERTISSEMENT:** Le fabricant tient à vous aviser qu'aucun verrou ne peut à lui seul offrir une sécurité complète. Ce verrou peut être mis hors d'état par la force ou des moyens techniques ou être évité par l'utilisation d'une autre entrée sur la propriété. Aucun verrou ne peut remplacer la surveillance de votre environnement et le bon sens. La quincaillerie pour le constructeur est offerte selon différents grades de performance pour différentes applications. Afin d'augmenter la sécurité et de réduire le risque, vous devriez consulter un serrurier qualifié ou un autre professionnel de la sécurité.

**ADVERTENCIA:** Este Fabricante hace saber que no hay cerrojos que puedan proporcionar completa seguridad por sí mismos. Puede hacerse que falle este cerrojo forzándolo o utilizando medios técnicos, o puede evadirse entrando por otra parte de la propiedad. No hay cerrojos que puedan hacer de sustitutos para la precaución, el estar al tanto del entorno, y el sentido común. Pueden obtenerse piezas de ferretería de constructor con diversos grados de rendimiento para ajustarse a la aplicación. Para realizar la seguridad y reducir los riesgos, debe consultar con un cerrajero capacitado u otro profesional de seguridad.

For assistance or warranty information,  
**USA:** Call 1-800-677-5625  
**CANADA:** Call 1-800-501-9471  
or visit [www.weiserlock.com](http://www.weiserlock.com)

Pour de l'aide ou des informations sur la garantie,  
**USA:** veuillez appeler le 1-800-677-5625  
**CANADA:** veuillez appeler le 1-800-501-9471  
ou visiter [www.weiserlock.com](http://www.weiserlock.com)

Si desea ayuda o información sobre la garantía,  
**USA:** llame al 1-800-677-5625  
**CANADA:** llame al 1-800-501-9471  
o visite [www.weiserlock.com](http://www.weiserlock.com)

SINGLE-CYLINDER  
Deadbolt UL  
**28723 / 02 BP**