

**IMPORTANT INSTALLATION INSTRUCTIONS
INSTRUCTIONS D'INSTALLATION IMPORTANTES
IMPORTANTES INSTRUCCIONES DE INSTALACIÓN**

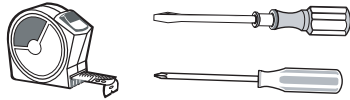

**Required tools
Outils nécessaires
Herramientas requeridas**

**DOUBLE-CYLINDER
DEADBOLT
24909 / 02 BP**

? 1-800-501-9471 CANADA
1-800-677-LOCK USA
www.weiserlock.com

PARTS INCLUDED • PIÈCES INCLUSES • PIEZAS INCLUIDAS

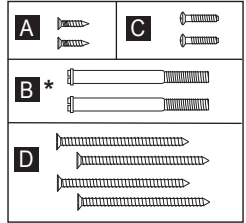
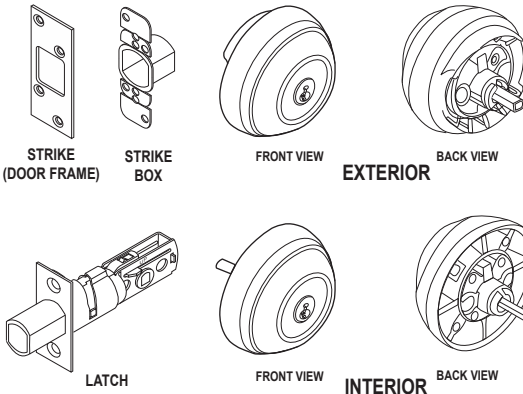

*For 2-1/4" (57mm) thick door, call toll free number for longer screws.

*Pour les portes de 2-1/4" (57mm) d'épaisseur, appeler le numéro de téléphone sans frais pour les vis plus longues.

*Para puertas de 2-1/4" (57mm) de grosor, llame al número de teléfono de marcado gratis, para los tornillos más largos.

**1 INSTALL LATCH
INSTALLEZ LE PÈNE
INSTALE EL PESTILLO**

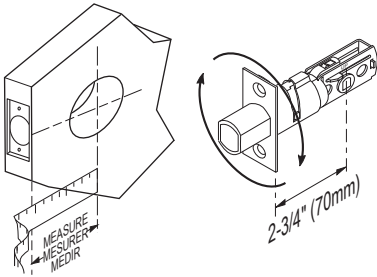

Rotate to adjust if 2-3/4" (70mm).
Tournez pour ajuster si 2-3/4" (70mm).
Gire para ajustarlo si 2-3/4" (70 mm).

Note, for a 1-1/2" (38mm) diameter hole, test if latch extends and retracts. Chisel out area if required.

Note, Vérifier si le verrou s'allonge et se rétracte dans le cas d'un trou de 1-1/2" (38mm) de diamètre. Ciseler la partie au besoin.

Nota, para un orificio de 1-1/2" (38mm) de diámetro haga una prueba si el pasador se extiende y se repliega. Cincele la zona si así lo requiere.



**2 REMOVE INTERIOR COVER
RETIREZ LE COUVERCLE INTÉRIEUR
QUITE LA CUBIERTA INTERIOR**

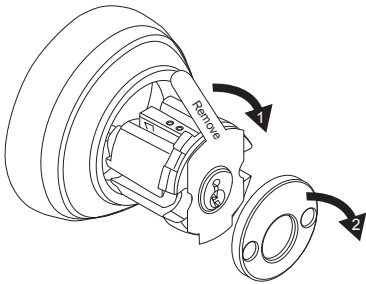

IMPORTANT PRECAUTIONS FOR DOUBLE-CYLINDER MODEL. ONCE INSTALLED;
1. Keep key in the interior lock (or within reach) for emergency exit when home is occupied.
2. Remove key when home is unoccupied.

PRÉCAUTIONS IMPORTANTES POUR DOUBLE CYLINDRE. APRÈS L'INSTALLATION;
1. Laisser la clé dans la serrure (ou à la portée de la main), en cas de sorties urgentes, lorsqu'il y a des gens à l'intérieur.
2. La retirer avant de quitter la maison.

PRECAUCIONES IMPORTANTES PARA MODELO DOBLE CILINDRO. DESPUES DE INSTALARSE;
1. Mantenga la llave en la parte interior de la cerradura (ó al alcance de la mano) para salidas de emergencia cuando la casa esté ocupada.
2. Remueva la llave cuando la casa esté desocupada

**3 INSTALL EXTERIOR AND INTERIOR
INSTALLEZ L'EXTERIEUR ET L'INTERIEUR
INSTALE EL EXTERIOR Y EL INTERIOR**

Use for 2-1/8" (54mm) hole. Discard for 1-1/2" hole (38mm).
À utiliser pour un trou de 2-1/8" (54mm). Ne pas utiliser pour un trou de 1-1/2" (38mm).
Úselo para el orificio de 2-1/8" (54mm). Descártelo para el orificio de 1-1/2" (38mm).

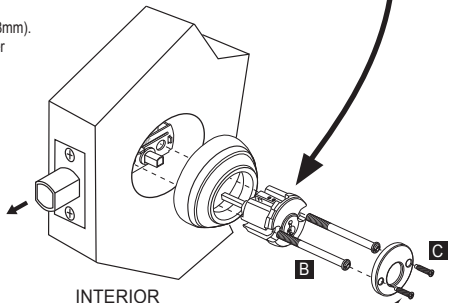
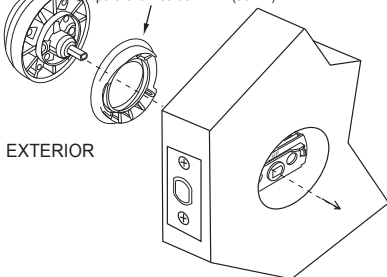

Do not overtighten screws
Ne pas tendre les vis trop
No sobre aprete los tornillos

**4 INSTALL STRIKE BOX AND STRIKE
INSTALLEZ LE BOÎTE DE GÂCHE ET LA GÂCHE
INSTALE EL CAJA DE RECIBIDOR Y EL RECIBIDOR**

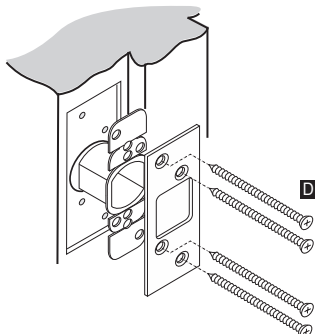

EDGE • CHAMP • BORDE

FACE • FACE • FRENTE

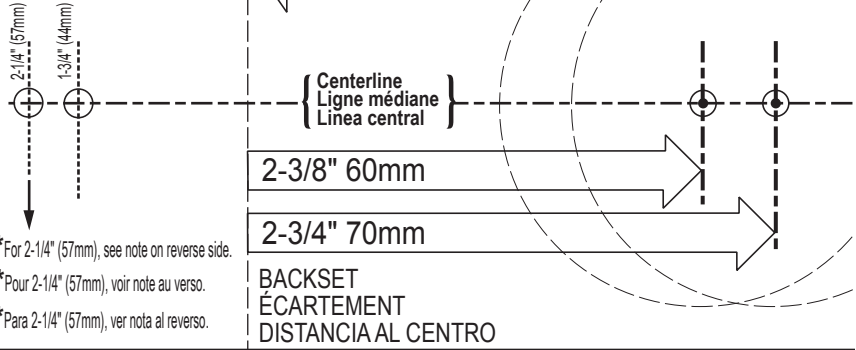
**TEMPLATE
GABARIT
PLANTILLA**
**FOLD OVER
PLIER
DOBLE**

*For 2-1/4" (57mm), see note on reverse side.

*Pour 2-1/4" (57mm), voir note au verso.

*Para 2-1/4" (57mm), ver nota al reverso.

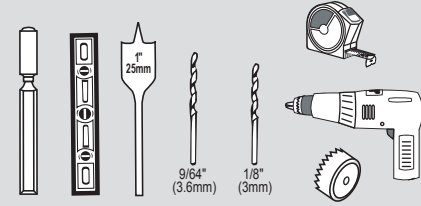
**BACKSET
ÉCARTEMENT
DISTANCIA AL CENTRO**
Required tools:
Outils nécessaires:
Herramientas requeridas:

This product is covered by one or more of the following patents or patents pending: 5123683, 5317889, 5335525, 5339550, 5441318, 5452928, 5482335, 5490700, 5496082, 5513509, 5513510, 5529351, 5540070, 5570912, 5662365, 5761937, 5810402, 5816629, 5857365, 6058746, 6128933, 6151934, 6398465, 6401932, 6412319, 6443504, 6532629, 6536812, 6568727, 6598440, 6662606, 6695365, 6702340, 6745602, 6828519, 6860131, 6880529, 6862909, 6871520, 6880871, 6948748, 6951123, 6959569, 6971513, 6973813, 7007528, 7100408, 7104058, 7114357, 7117701, 7152891, 7156432, 7162901, 7213429, 7294331, 7308811, RE39693, D344011, D347554, D348602, D348821, D352888, D361488, D361489, D361706, D363872, D373063, D373523, D400777, D407282, D431443, D435423, D436933, D437216, D437771, D443194, D443808, D446122, D447927, D452131, D453897, D453898, D453899, D454049, D458839, D461700, D463968, D464565, D464877, D465989, D468636, D472794, D473780, D514921, D524630, D525512, D525516, D540140, D540147, D541621, D542115, D545169, D547830

Copyright © 2009 Weiser Corporation

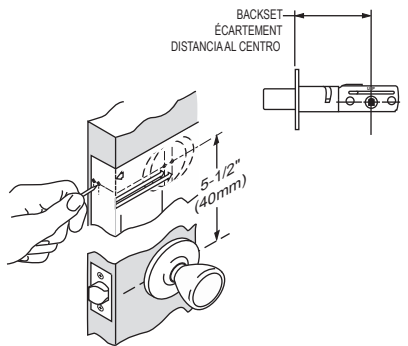
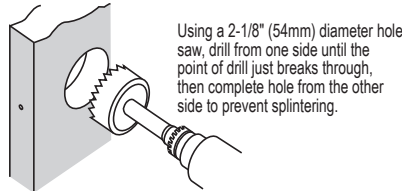
**1 Mark Holes on Door
Marquez les Trous sur la Porte
Marque los Orificios en la Puerta**

**2 Drill Hole in Door Face
Percez un trou dans la face avant de la porte
Perfore el orificio en la cara de la puerta**

Using a 2-1/8" (54mm) diameter hole saw, drill from one side until the point of drill just breaks through, then complete hole from the other side to prevent splintering.

À l'aide d'une mèche-scie pour trou de 2-1/8" (54 mm) de diamètre, percez à partir d'un côté jusqu'à ce que les dents de la scie apparaissent de l'autre côté puis, pour éviter d'avoir des éclaves, finissez à partir de l'autre côté.

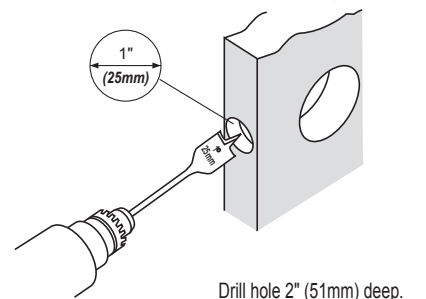
Usando una broca con sierra para orificio de 2-1/8" (54mm) de diámetro, taladre de un lado hasta que la punta de la brocasalga al otro lado, luego complete el orificio del otro lado para prevenir astillas.

**3 Drill Hole in Door Edge
Percez un trou dans le rebord de la porte
Perfore el orificio en el canto de la puerta**

Drill hole 2" (51mm) deep.
Percez un trou de 2" (51mm) de profondeur.
Perfore un orificio de 2" (51mm) de profundidad.

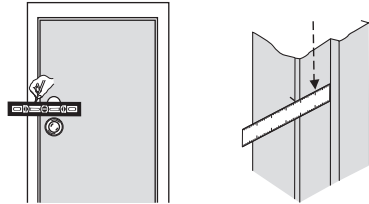
**4 Mark Hole for Strike Plate
Marquez le Trou pour la Gâche
Marque el Orificio para la Placa del Recibidor**

Extend mark across jamb to door stop. Locate center of strike hole by measuring back from door stop, 1/2 the thickness of door.

Continuez la marque sur le chambranle jusqu'à la porte. Trouvez le centre du trou pour la gâche en mesurant sur le champ de la porte à la moitié de l'épaisseur de celle-ci.

Extienda la marca a través del marco hasta el parador de la puerta. Ubique el centro del orificio del recibidor marcando desde el parador la mitad del espesor de la puerta.

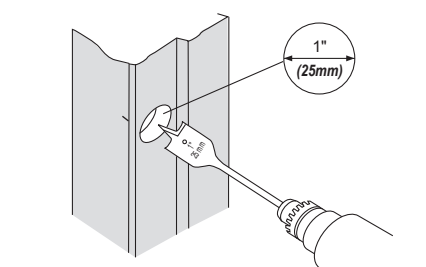
**5 Drill Strike Hole
Percez le Trou pour la Gâche
Perfore el Orificio del Recibidor**

Drill hole 1" (25mm) deep.
Percez un trou de 1" (25mm) de profondeur.
Perfore un orificio de 1" (25mm) de profundidad.

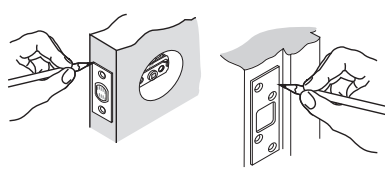
**6 Face and Strike Plate Cutouts
Découpes pour La Plaque de Recouvrement et La Gâche
Aberturas de la Placa Frontal y del Recibidor**

Align latch face plate on door edge and draw outline. Repeat for strike plate on door jamb.

Alignez la plaque de recouvrement entourant le pêne sur le bord de la porte et tracez le pourtour. Répétez l'opération pour l'emplacement de la gâche sur le chambranle de la porte.

Alinee la placa frontal del pasador en el borde de la puerta y marque su silueta. Haga lo mismo con la placa del recibidor en el marco de la puerta.

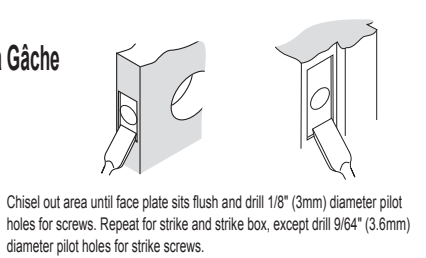

Chisel out area until face plate sits flush and drill 1/8" (3mm) diameter pilot holes for screws. Repeat for strike and strike box, except drill 9/64" (3.6mm) diameter pilot holes for strike screws.

Creusez l'emplacement au ciseau à bois jusqu'à ce que la plaque de recouvrement s'y encastre et percez des trous de guidage de 1/8" (3mm) de diamètre pour les vis. Répétez l'opération pour la gâche et le boîtier de la gâche, exception faite que vous devez percer des trous de guidage de 9/64" (3.6mm) de diamètre pour les vis de la gâche.

Rebaje el área hasta que la placa frontal quede al ras y perfore orificios guía de 1/8" (3mm) de diámetro para los tornillos. Repita la misma operación para el recibidor y caja del recibidor, con la diferencia de que se deben perforar orificios guía de 9/64" (3.6mm) de diámetro para los tornillos de recibidor.

WARNING: This Manufacturer advises that no lock can provide complete security by itself. This lock may be defeated by forcible or technical means, or evaded by entry elsewhere on the property. No lock can substitute for caution, awareness of your environment, and common sense. Builder's hardware is available in multiple performance grades to suit the application. In order to enhance security and reduce risk, you should consult a qualified locksmith or other security professional.

AVERTISSEMENT: Le fabricant tient à vous aviser qu'aucun verrou ne peut à lui seul offrir une sécurité complète. Ce verrou peut être mis hors d'état par la force ou des moyens techniques ou être évité par l'utilisation d'une autre entrée sur la propriété. Aucun verrou ne peut remplacer la surveillance de votre environnement et le bon sens. La quincaillerie pour le constructeur est offerte selon différents grades de performance pour différentes applications. Afin d'augmenter la sécurité et de réduire le risque, vous devriez consulter un serrurier qualifié ou un autre professionnel de la sécurité.

ADVERTENCIA: Este Fabricante hace saber que no hay cerrojos que puedan proporcionar completa seguridad por sí mismos. Puede hacerse que falle este cerrojo forzándolo o utilizando medios técnicos, o puede evadirse entrando por otra parte de la propiedad. No hay cerrojos que puedan hacer de sustitutos para la precaución, el estar al tanto del entorno, y el sentido común. Pueden obtenerse piezas de ferretería de constructor con diversos grados de rendimiento para ajustarse a la aplicación. Para realizar la seguridad y reducir los riesgos, debe consultar con un cerrajero capacitado u otro profesional de seguridad.

For assistance or warranty information,
USA: Call 1-800-677-5625
CANADA: Call 1-800-501-9471
or visit www.weiserlock.com

Pour de l'aide ou des informations sur la garantie,
USA: veuillez appeler le 1-800-677-5625
CANADA: veuillez appeler le 1-800-501-9471
ou visiter www.weiserlock.com

Si desea ayuda o información sobre la garantía,
USA: llame al 1-800-677-5625
CANADA: llame al 1-800-501-9471
o visite www.weiserlock.com

DOUBLE-CYLINDER
DEADBOLT
24909 / 02 BP